

Aufbau eines Experiments zur Messung des Wachstums einer Phytoplanktonpopulation

Thomas Petzoldt¹ und Christoph Belger²

¹ TU Dresden, Institut für Hydrobiologie, 01062 Dresden, thomas.petzoldt@tu-dresden.de
² Martin-Andersen-Nexö-Gymnasium Dresden, Haydnstraße 49, 01309 Dresden

Zielstellung

Wachstums- und Verlustprozesse spielen in den ökologischen Wissenschaften eine entscheidende Rolle. Ziel ist ein möglichst einfacher und kostengünstiger Versuchsaufbau für Schule und Studium, um Wachstumsprozesse zeitlich dicht zu beobachten.

Grundidee

Messung der optischen Dichte direkt im Versuchsgefäß mittels Laserdiode und Lichtsensor

- Mikrocontroller steuert Messung, Beleuchtung und Rührer
- Speicherung der Messungen direkt in eine Datenbank
- Kostengünstig und leicht nachbaubar
- Stufenweiser Aufbau von simpel bis vollautomatisch

Ergebnis

Der Versuchsaufbau wurde im Rahmen eines Schülerpraktikums (Gymnasium 11. Klasse) erfolgreich getestet. Die gewonnenen Daten werden in Kursen zur Ökologischen Modellierung und Statistik verwendet.

Didaktischer Wert

- Kennenlernen, wie Umweltfaktoren das Wachstum steuern
- Einfacher Einstieg ohne Programmierung oder Lötcolben
- Voll ausgebaut ein fächer-integrierendes „Maker-Projekt“ für Teams: mechanischer Aufbau, Elektronik, Programmierung, Kulturmedien, Analytik, Datenbanken, Statistik, Modellierung und organismische Biologie.

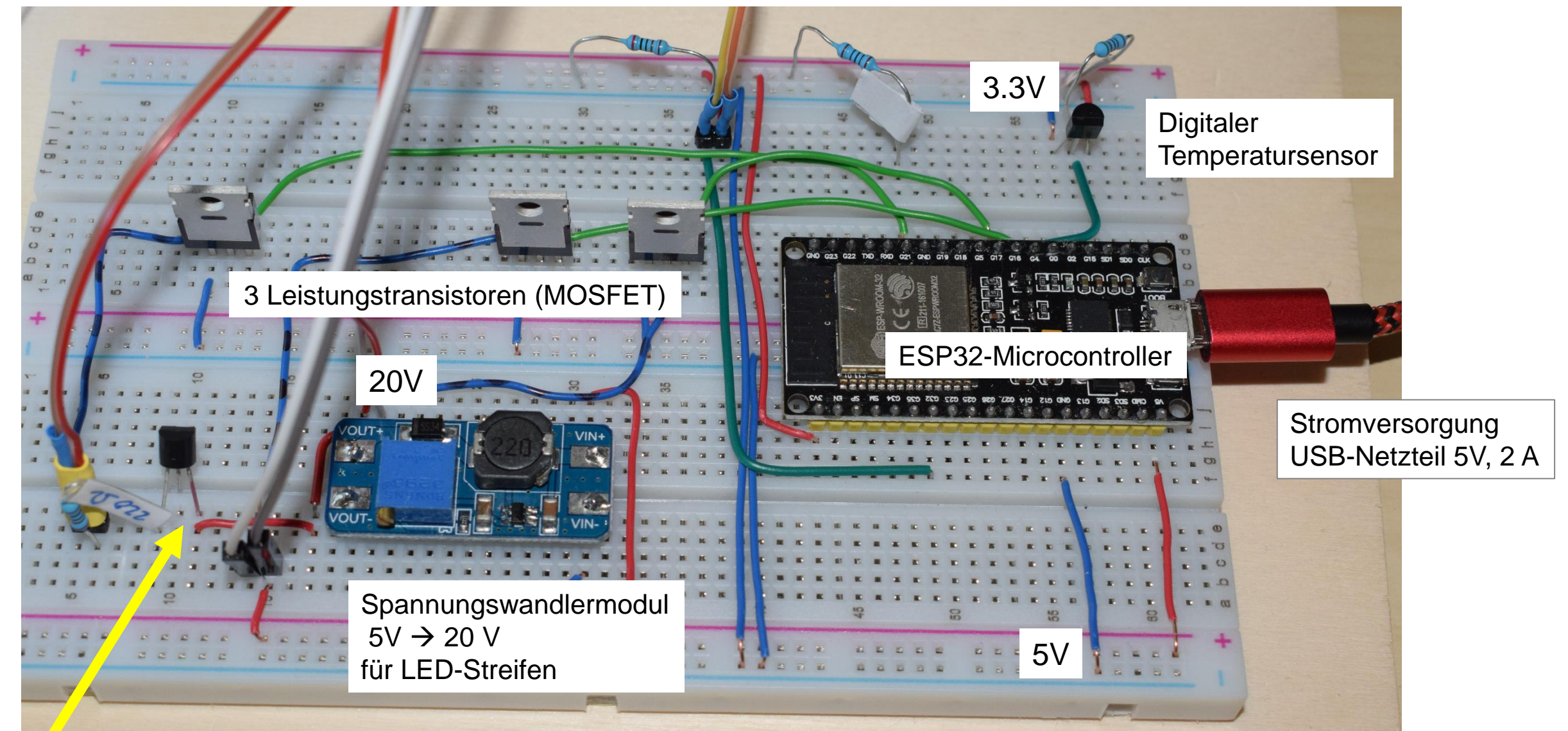
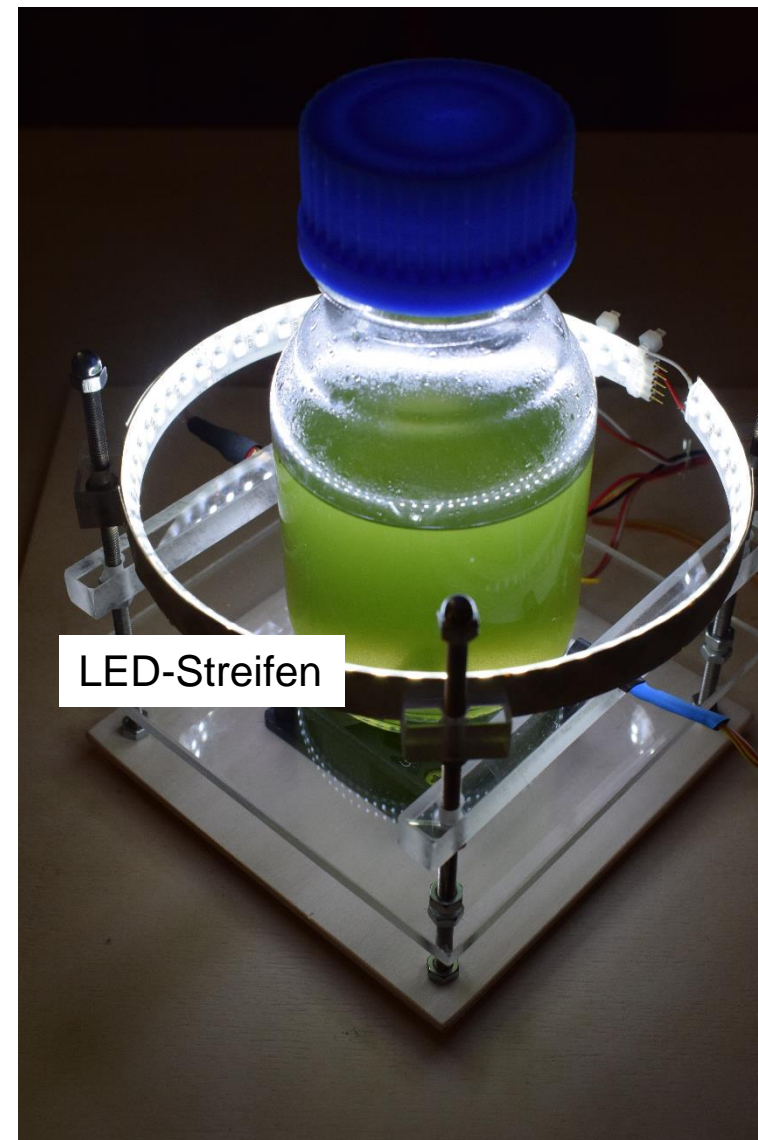
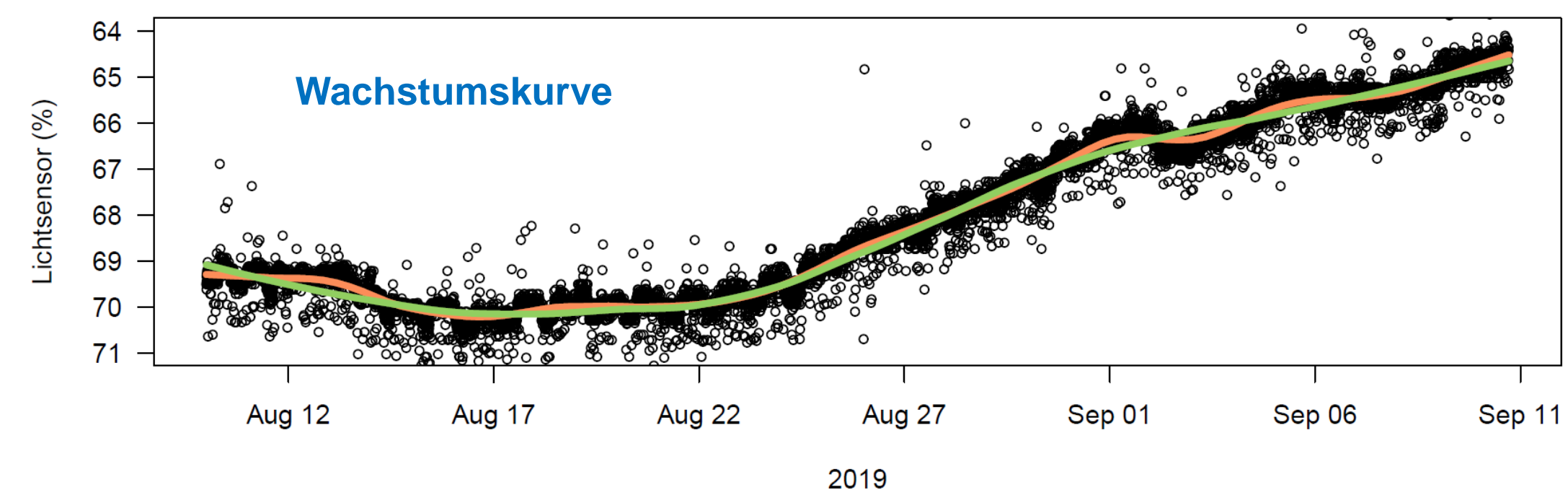
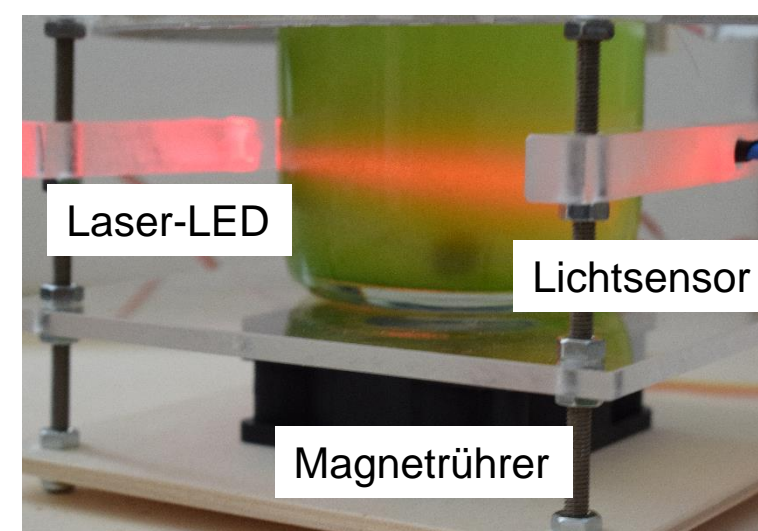

Konstantstrombauteil 20mA für Laser-LED

Experiment 1: Analoge Messung

Im einfachsten Fall besteht die Messanordnung lediglich aus einer Laserdiode, einem Photowiderstand und einem Voltmeter in einer Spannungsteilerschaltung.

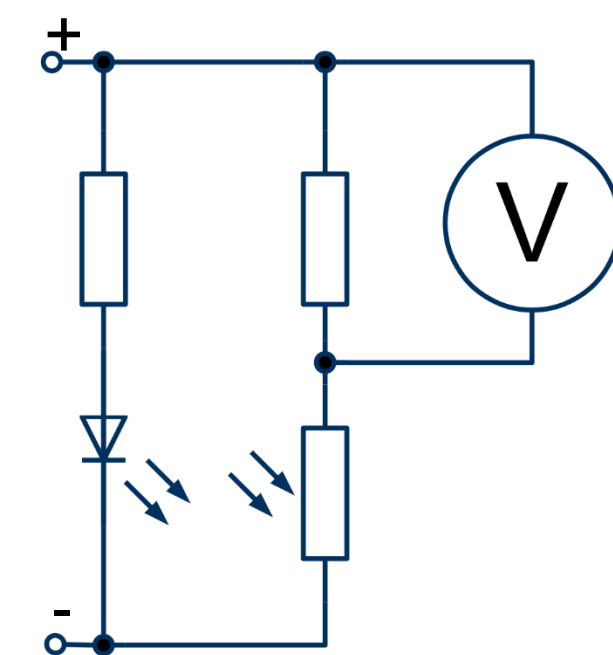
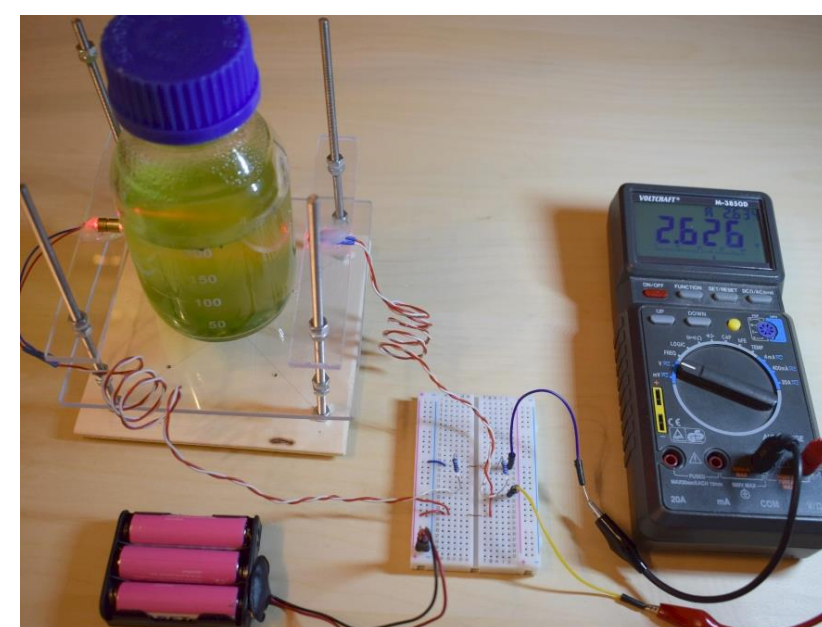

Analoge Messanordnung ohne Mikrocontroller und ohne Programmierung

LED und Photowiderstand in Spannungsteilerschaltung

Experiment 2: Digitalisierung

Anstelle des Voltmeters wird ein Mikrocontroller eingesetzt. Dieser fungiert als Bindeglied zwischen der realen und der virtuellen Welt:

- Digitalisierung von Messsignalen
- Steuerung, z.B. von LEDs oder Motoren
- Ausgabe von Messsignalen über USB oder Display

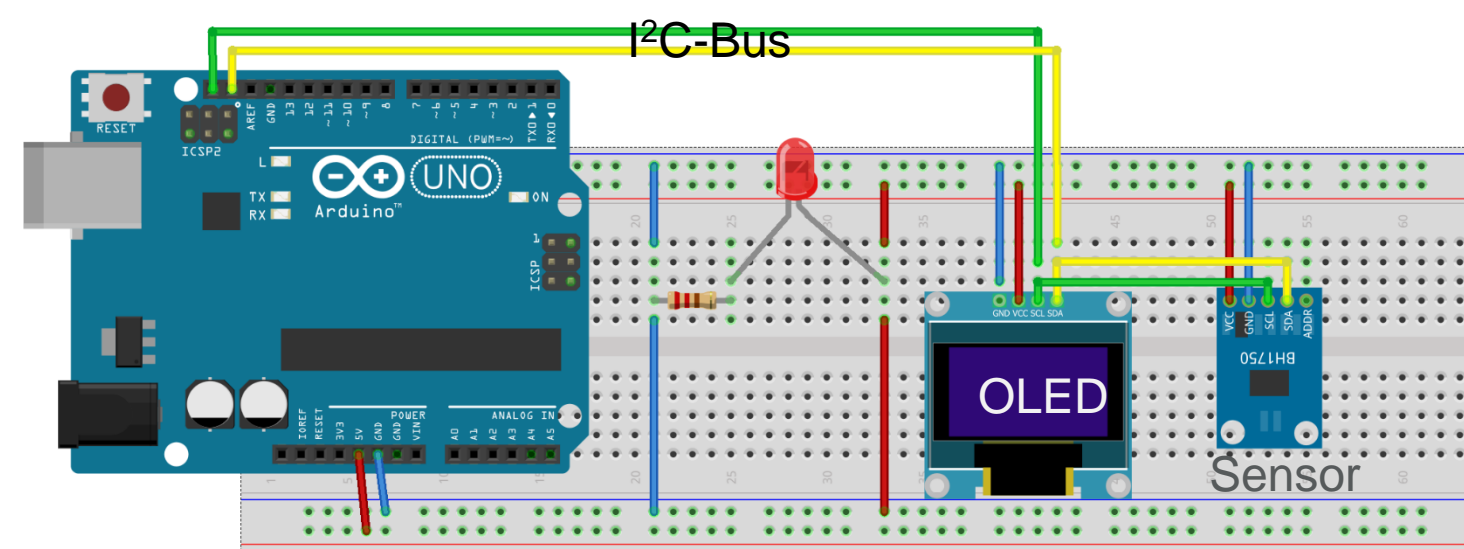

Messanordnung mit einem „Arduino“, der weit verbreiteten Urform des Bastel-Mikrocontrollers. Statt eines Photowiderstands wird hier ein digitaler Lichtsensor verwendet. Dieser ist genauer und temperatur-kompensiert. Zur Anzeige dient ein OLED-Display.

Experiment 3: Internet of Things (IoT)

In der vollen Ausbaustufe (Abb. oben) wird ein ESP32-Microcontroller verwendet. Dieser steuert die Messung und überträgt die Messungen von optischer Dichte und Temperatur per WLAN an einen Datenbankserver.

Der Microcontroller steuert die Beleuchtung, die Laserdiode und den periodischen Rührer, so dass die Messung nicht durch Beleuchtung oder Rührer gestört wird. Da Laserdioden stark temperaturabhängig sind, wird ein Konstantstrom-Bauelement 20mA vorgeschaltet.

Die Zeit wird von einem Internet-Zeitserver bezogen. So lässt sich die Messung mit anderen Mess- und Steuergeräten, z.B. WLAN-Steckdosen für weitere Lichtquellen, Belüftung, Thermostat oder Pumpen sekundengenau synchronisieren.

Der Datenbankserver empfängt die Daten mit dem IoT-Standardprotokoll MQTT und speichert die Ergebnisse in eine MySQL-Datenbank. Ein stromsparender Raspberry Pi-Kleinstcomputer kann mehrere Versuche parallel verwalten.

Kalibrierung mit Verdünnungsreihe: Optische Dichte in Profi- und Selbstbauphotometer

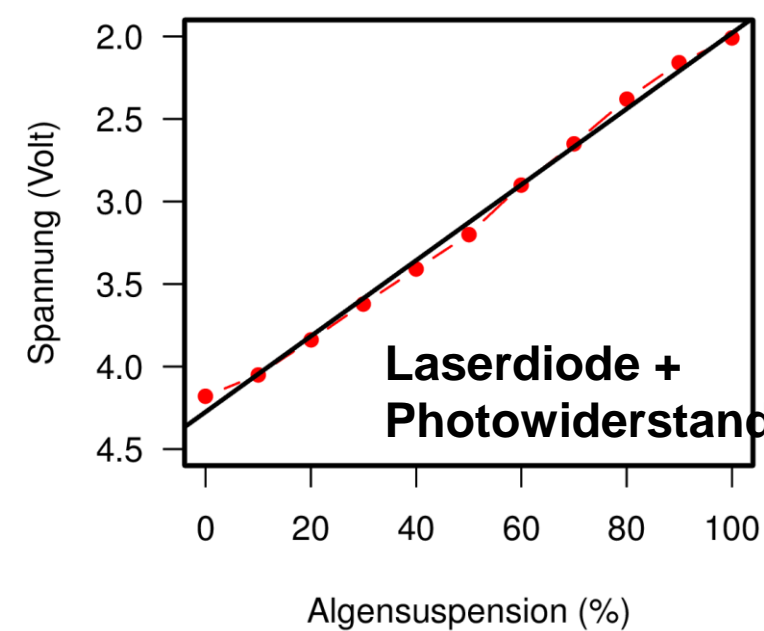
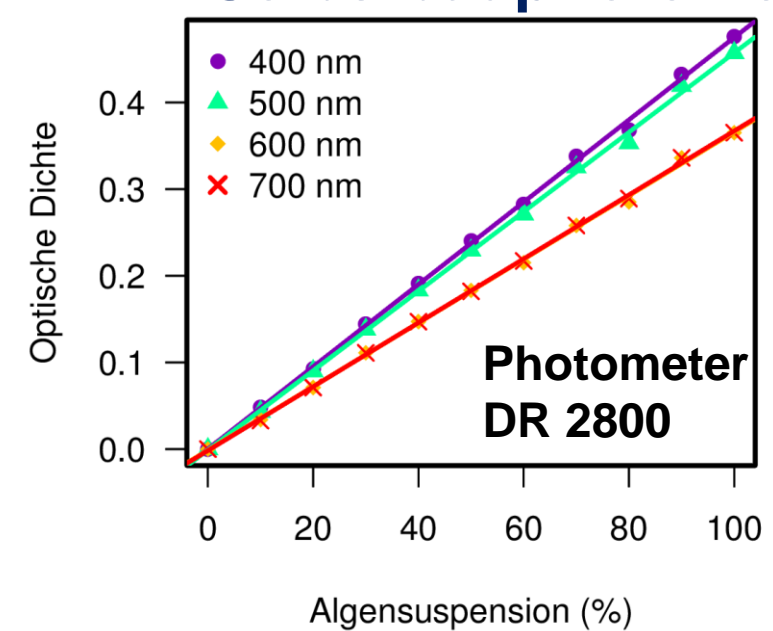

Die Wellenlänge der Laserdiode (670nm) entspricht gut dem mit einem Laborphotometer (Hach-Lange DR 2800) abgeschätzten Absorptionsmaximum von 600 bis 700 nm (gelbe und rote Linien).

Die Kalibriergerade der Messanordnung zeigt einen annähernd linearen Verlauf. Weitere Vergleiche ermöglichen mikroskopische Zählung, POC- oder Chlorophyll-Bestimmung.

Anwendungsbeispiel: Wachstumsversuch mit unterschiedlichen Nährmedien

- Nährmedien mit unterschiedlicher C-Quelle
- Randomisierter Versuchsansatz in einer Klimakammer
- Optische Dichte der Algensuspension während des Versuchsablaufs mehrmals gemessen.
- Die Flaschen bleiben verschlossen, um Luft-CO₂-Eintrag zu vermeiden.
- Datenanalyse und Statistik mit R: Visualisierung, Datenglättung, ANOVA

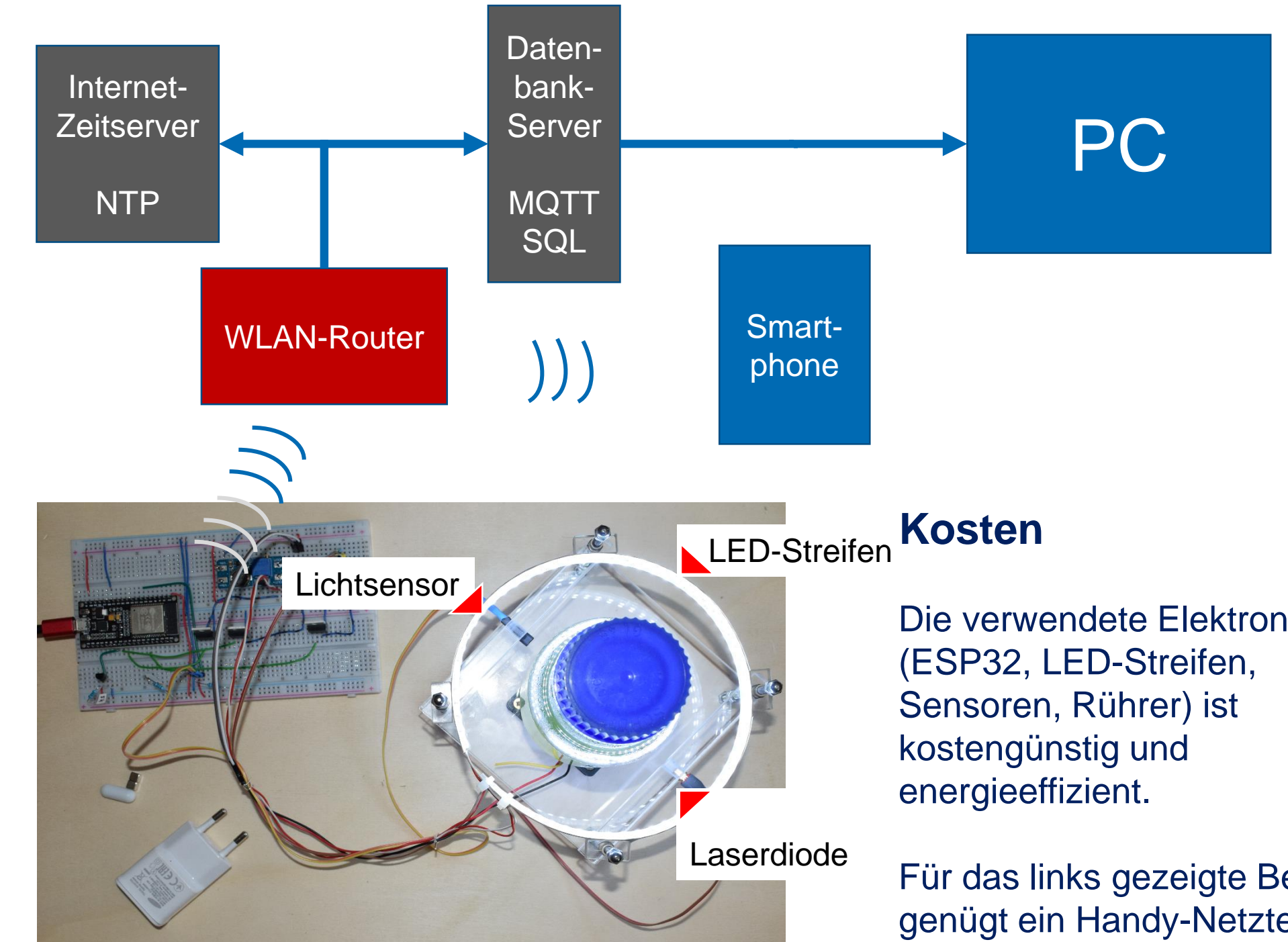
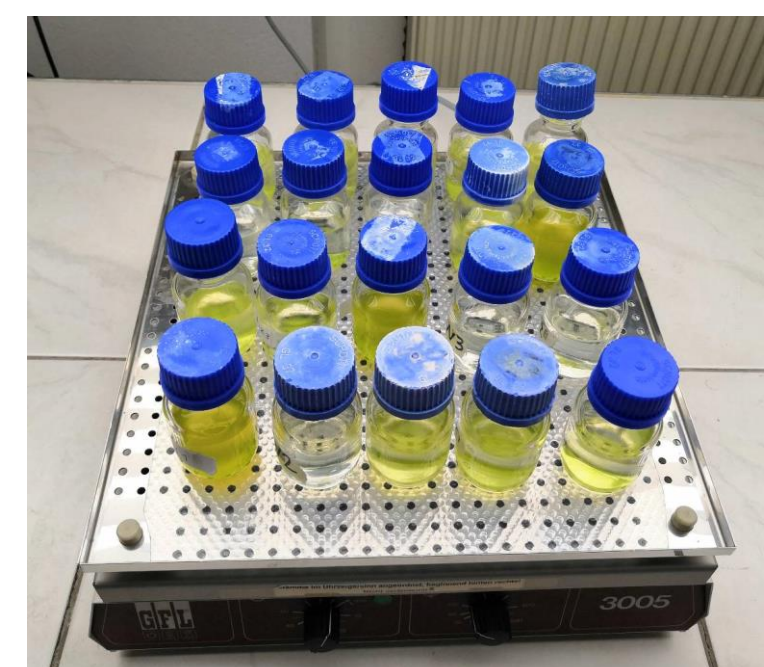

Kosten

Die verwendete Elektronik (ESP32, LED-Streifen, Sensoren, Rührer) ist kostengünstig und energieeffizient.

Für das links gezeigte Beispiel genügt ein Handy-Netzteil.

